

# 5/31開催 西尾LTC16才以下シングルステニストーナメント A4 受付開始10:30 ※コールタイム詳細は2枚目参照下さい。

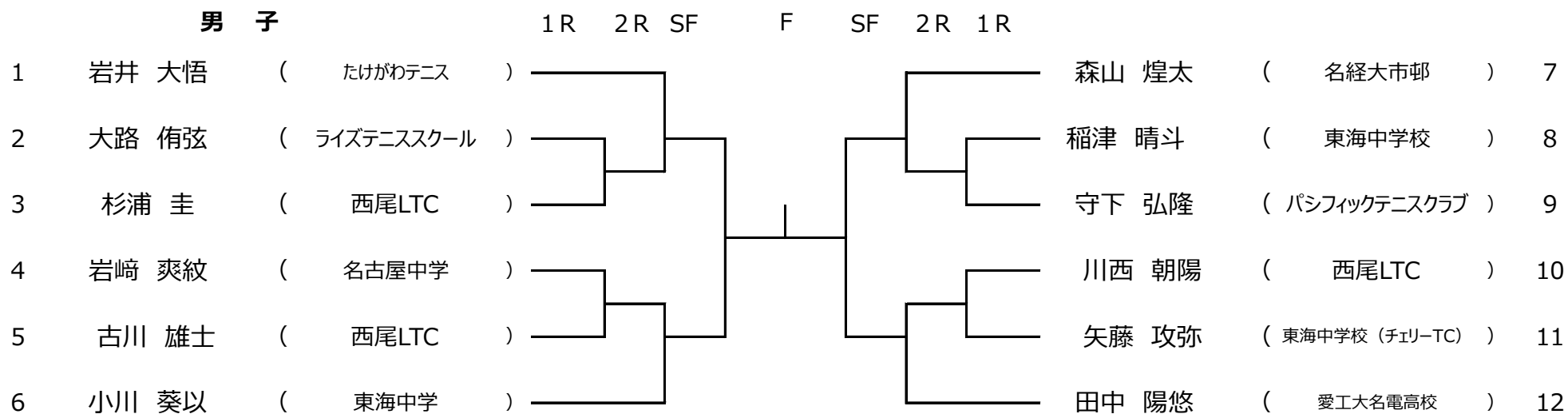

※敗者で希望される方はマッチ練習会を行います。詳細は当日。

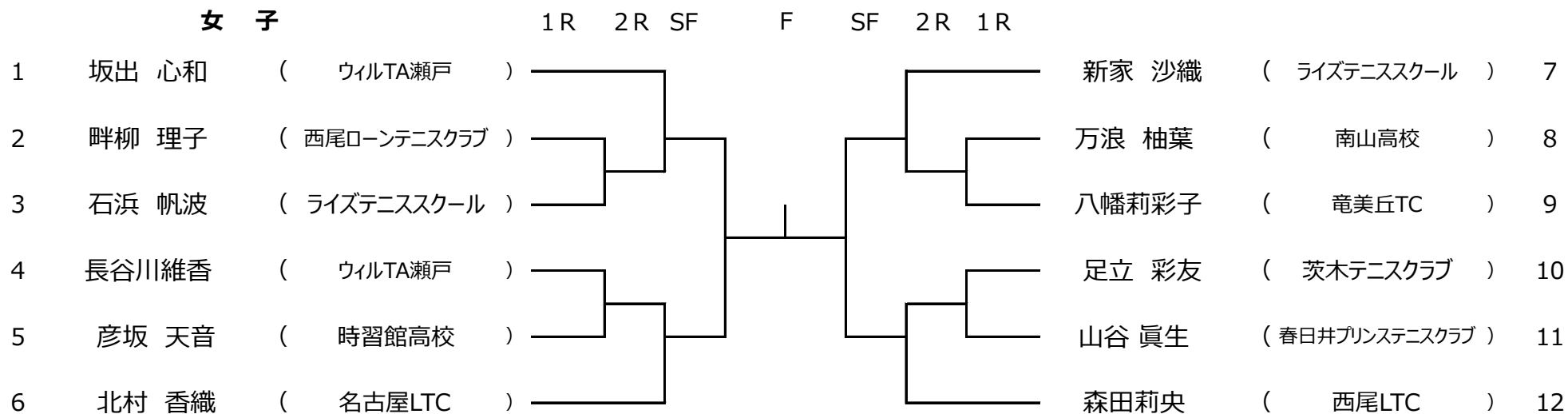

※敗者で希望される方はマッチ練習会を行います。詳細は当日。

### 試合方法

全試合・男女共通

1セットマッチ ノーアドバンテージ

試合前の練習 初戦のみ5分 それ以降サービス4本

ノーレットルール採用

受付開始時間 10:30 練習コート開放致します。詳細は当日

コールタイム男女共通 1R 11:15 2R 11:45

※マッチ練習会※

12:00~15:00 の予定です。受付で参加の意思を伝えて下さい。

## ※ 集合時間 注意事項 ※

- 受付開始時間 5/31 10:30
- 男女共通コールタイム 1R 11:15 2R 11:45**
- 今大会は**ハードコート、人工芝オムニコート**を使用致します。シューズが必要な選手か準備しておいてください。
- 今大会はJTAルールブック（2026）に則ります。
- コール時間までに受付されていない選手は理由を問わず失格となります。
- 大会中の体調不良や怪我、駐車場でのトラブルや不慮の事故、傷害については応急処置は致しますが一切責任を負いかねますので、各自ご注意ください。
- 本大会で得られた個人情報については、本大会関係及びランキング作成を目的として 利用させていただきます。また法令に定める場合を除き、個人情報を本人の同意なく 第三者へ提供しません。
- 天候等による大会開催の有無は**大会当日9:00当クラブHP**に掲載致します。
- 駐車場はアイシン駐車場をご利用下さい。** クラブハウス正面駐車場は**大会関係者は駐車不可**とさせていただきます。

### セルフジャッジ5原則

- 1 判定が難しい場合は「グッド」（相手に有利に）!
- 2 「アウト」または「フォールト」はボールとラインの間に、はっきりと空間が見えたとき!
- 3 サーバーはサーブを打つ前、レシーバーに聞こえる声でスコアをアナウンス!
- 4 ジャッジコールは、相手に聞こえる声と、相手に見えるハンドシグナルを使って速やかに!
- 5 コートの外の人には、セルフジャッジへの口出しはしない!

保護者の皆様には、目の試合の勝ち負けに一喜一憂することなく、スポーツマンシップに則ったフェアな試合がおこなわれるように、お子様への温かいご支援よろしくお願ひします。

